

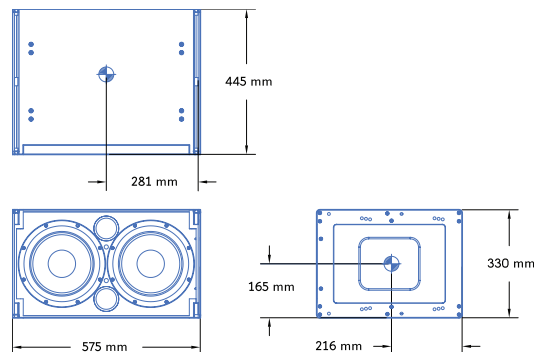

M1D™-SUB : Subwoofer Ultracompacto

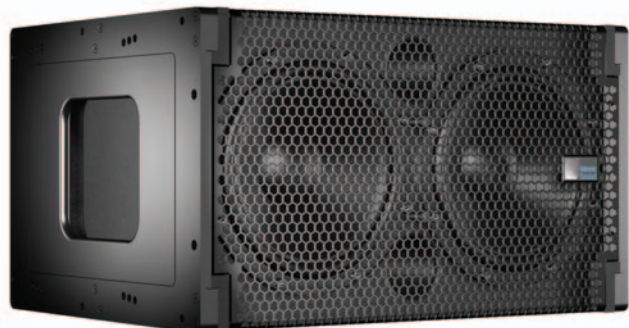

Dimensiones 575 mm de Ancho x 330 mm de Alto x 445 mm de Fondo

Peso 31.75 kg; empaçado para flete: 15.88 kg

Gabinete Madera terciada multicapa

Acabado Texturizado negro

Rejilla Protectora Acero negro con perforación hexagonal

Rigging Bastidor de colgado QuickFly® MRF-1D-Sub

El subwoofer ultracompacto M1D-Sub complementa al altavoz de arreglo curvilíneo ultracompacto M1D, al extender su ancho de banda hasta el rango operativo de frecuencia de 32 Hz a 180 Hz y aumenta considerablemente el headroom del sistema. Gracias a su prodigiosa potencia pico de 130 dB SPL a 1 metro con un gabinete compacto, el M1D-Sub permite a los diseñadores de sistemas minimizar el tamaño del arreglo, a la vez que maximiza la respuesta del sistema. Una variedad de herrajes de colgado QuickFly permite al M1D-Sub ser colgado arriba, abajo o dentro de un arreglo, o colocado en la base de un arreglo apilado en el piso. Aunque está diseñado principalmente como un subwoofer complementario para el M1D, es adecuado para uso general donde se requiera un complemento de baja frecuencia.

El M1D-Sub contiene dos robustos parlantes de cono de 10 pulgadas, cada uno con una bobina de 2 pulgadas de diámetro y una ligera estructura magnética de neodimio. Su capacidad de potencia es de 400 watts AES (ver nota 5 al reverso) por parlante. El

M1D-Sub es un sistema totalmente integrado y autoamplificado que incluye un amplificador de dos canales clase AB/H con etapas de potencia complementarias MOSFET, con una capacidad de potencia burst total de 450 watts. Su fuente de poder Intelligent AC selecciona el voltaje de operación correcto en el rango de 90 a 264 V AC a 50 o 60 Hz, permitiendo su uso en cualquier parte del mundo sin ajustar manualmente interruptores de voltaje. La fuente de poder Intelligent AC también realiza funciones de protección para compensar condiciones hostiles en la red eléctrica. Estas funciones protegen tanto al altavoz como a la electrónica contra condiciones eléctricas erráticas y aumentan la vida útil del altavoz. El M1D-Sub está equipado con un ventilador ultrasilencioso, que proporciona ventilación soplando aire sobre un masivo disipador externo de aluminio extruido.

El gabinete ventilado del M1D-Sub está construido en madera terciada multicapa con un resistente acabado, adecuado para uso en giras o instalaciones. Una rejilla de

metal protege a los parlantes. El M1D-Sub cuenta con el sistema de colgado QuickFly de Meyer Sound, que consiste de componentes robustos, confiables y engañosamente sencillos. Todas las tensiones de carga son transmitidas a través de los herrajes, nunca a través de los gabinetes de madera. El bastidor multipropósito QuickFly MG-1D permite colgar o apilar diversas combinaciones de altavoces M1D y M1D-Sub. Pueden colgarse hasta 16 altavoces M1D (o su peso equivalente en altavoces M1D y M1D-Sub) con un factor de seguridad de 7:1, o se pueden apilar hasta 8 altavoces M1D o 4 altavoces M1D-Sub. Para colgar únicamente, el más sencillo bastidor MTG-1D permite colgar hasta 16 altavoces M1D (o su peso equivalente en altavoces M1D y M1D-Sub) con un factor de seguridad de 7:1.

El M1D-Sub incluye de fábrica el sistema de monitoreo RMS™ Meyer Sound. RMS permite monitorear un completo rango de parámetros de operación en tiempo real, a través de una red en una computadora Windows®.

CARACTERÍSTICAS Y BENEFICIOS

- Extremadamente compacto y ligero
- Gran relación tamaño-potencia para la máxima flexibilidad en instalaciones
- Excepcional fidelidad y capacidad pico, que aseguran graves limpios y de alto impacto

- El sistema de colgado QuickFly simplifica su uso en arreglos colgados o apilados
- Se integra impecablemente con los altavoces M1D

APLICACIONES

- Sonorización teatral
- Iglesias
- Sistemas audiovisuales, portátiles e instalados
- Sistemas surround

ESPECIFICACIONES DEL M1D-SUB

ACÚSTICAS¹		Rango Operativo de Frecuencia² 32 Hz – 180 Hz Respuesta de Frecuencia³ 35 Hz – 160 kHz ±4 dB Respuesta de Fase 50 Hz – 120 kHz ±45° Máxima Presión Sonora Pico⁴ 130 dB SPL Rango Dinámico >110 dB
COBERTURA		Cobertura Horizontal 360° Cobertura Vertical Varía, dependiendo de la longitud y configuración del arreglo
TRANSDUCTORES		Baja Frecuencia Dos parlantes de cono de 10" con imanes de neodimio Impedancia nominal: 4 Ω Bobina: 2" Capacidad de potencia: 400 W (AES) ⁵
ENTRADA DE AUDIO		Tipo Diferencial, balanceada electrónicamente Máximo Rango de Modo Común ±15 V DC, derivado a tierra para protección contra picos de voltaje Conectores Un XLR hembra para la entrada y un XLR macho para la salida loop Impedancia de Entrada 10 kΩ diferencial entre los pines 2 y 3 Código XLR Pin 1: Chasis/tierra física mediante red (220 kΩ, 1000 pF, 15 V) para proporcionar aislamiento de tierra virtual en audiofrecuencia Pin 2: Señal + Pin 3: Señal - Cubierta: Tierra física y chasis Bloqueo de Corriente Directa Bloqueo diferencial de CD hasta el máximo voltaje de modo común Tasa de Rechazo de Modo Común >50 dB, típicamente 80 dB (50 Hz – 500 Hz) Filtro RF Modo común: 425 kHz Modo diferencial: 142 kHz Filtro TIM Integrado al procesamiento de señal (<80 kHz) Sensibilidad Nominal de Entrada 0 dB V (1 V rms, 1.4 V pico) continuos es generalmente el umbral de limitación para ruido rosa y música Nivel de Entrada La fuente de audio debe ser capaz de producir un mínimo de +20 dB V (10 V rms, 14 V pico) a 600 Ω para poder producir la máxima presión sonora pico dentro del rango operativo de frecuencia del altavoz
AMPLIFICADORES		Tipo Dos canales, etapas de potencia complementaria MOSFET (clase AB/H) Potencia de Salida⁶ 450 Watts en total Distorsión (THD, IM, TIM) <0.2 % Capacidad de Carga 4 Ω cada canal Ventilación Ventilación por aire forzado sobre el disipador del amplificador
ALIMENTACIÓN ELÉCTRICA		Tomacorriente PowerCon con salida looping Selección de Voltaje Automática Rango de Seguridad 100 – 240 V AC; 50/60 Hz Puntos de Encendido y Apagado⁷ 90 – 264 V AC continuos; 50/60 Hz Consumo de Corriente⁸: Corriente Anérgica 0.41 A rms (115 V AC); 0.33 A rms (230 V AC); 0.42 A rms (100 V AC) Máxima Corriente Continua de Largo Plazo (>10 s) 3.2 A rms (115 V AC); 1.6 A rms (230 V AC); 3.7 A rms (100 V AC) Corriente Burst (<1 s) 5.0 A rms (115 V AC); 2.5 A rms (230 V AC); 5.8 A rms (100 V AC) Consumo de Corriente Pico de Corto Plazo 17 A pico (115 V AC); 8.5 A pico (230 V AC); 20 A pico (100 V AC) Corriente de Empuje 15 A pico (115 V AC); 13 A pico (230 V AC); 15 A pico (100 V AC)
RED RMS		Equipado para operar en una red interconectada con cable de par trenzado de dos conductores, reporta todos los parámetros operativos del amplificador en una computadora huésped al operador del sistema.

NOTAS:

- La respuesta de baja frecuencia del sistema aumentará de acuerdo a la longitud del arreglo.
- Máximo rango operativo de frecuencia recomendado. La respuesta dependerá de las condiciones de acoplamiento y la acústica del recinto.
- En espacio abierto, medido con una resolución de frecuencia de 1/3 de octava a 4 metros.
- Medido con señal musical a 1 metro.
- La capacidad de potencia es medida bajo condiciones AES estándar: el transductor es operado continuamente durante dos horas con señal de ruido rosa de banda limitada con una tasa pico a promedio de 6 dB.
- La clasificación de wattaje del amplificador está basada en el máximo voltaje rms que el amplificador producirá sin saturación con una señal sinusoidal bajo la carga de impedancia nominal. Para ambos canales: 30 V rms (42 V pico).
- No hay voltajes de apagado automático. La unidad está protegida por fusible contra voltajes superiores a 264 V AC pero puede causar daños permanentes a la fuente de poder. Voltajes inferiores a 90 V AC pueden causar una operación intermitente.
- Consumo de corriente para un altavoz, sin usar la salida Loop.



N775

M1D-SUB - 04.116.001.01.MX

MEYER SOUND MÉXICO S. DE R.L. DE C.V.
 Boulevard Picacho Ajusco 130-702
 Jardines en la Montaña, Tlalpan
 México 14210 D.F.

T: (55) 5631.8137
 F: (55) 5630.5391

mexico@meyersound.com
 www.meyersound.com/spanish

Copyright © 2003
 Meyer Sound Laboratories Inc.
 Todos los derechos reservados

ESPECIFICACIONES DE ARQUITECTURA

El altavoz deberá ser un sistema autoamplificado de subgrave, que pueda ser usado como parte de un arreglo colgado o colocado separadamente en proximidad a un arreglo de altavoces M1D. Los transductores deberán consistir de dos parlantes de cono de 10 pulgadas (con bobinas de 2 pulgadas) cada uno clasificado para manejar 400 watts AES*.

El altavoz deberá incluir electrónica integrada de procesamiento de señal y un amplificador de dos canales. Cada canal de amplificación deberá ser clase AB/H, con etapas de potencia complementarias MOSFET. Su capacidad burst deberá ser de 450 watts en total bajo una carga resistiva nominal de 4 ohms por canal. La distorsión (THD, IM, TIM) no deberá exceder de 0.02%. Los circuitos de protección deberán incluir limitación pico y rms. La entrada de audio deberá ser electrónicamente balanceada con una impedancia de 10 kohms y aceptar una señal nominal a 0 dBu (1 V rms, 1.4 V pico, +20 dBV para producir la máxima presión sonora pico). Los conectores deberán ser XLR (A-3) macho y hembra. Deberán proporcionarse

filtros RF, y la tasa de rechazo de modo común deberá ser mayor a 50 dB (80 dB 50 – 500 Hz).

Las especificaciones operativas de una unidad de producción típica deberán ser las siguientes, medidas a una resolución de 1/3 de octava: el rango operativo de frecuencia deberá ser de 32 Hz a 180 Hz. La respuesta de fase deberá ser ±45° de 35 Hz a 160 Hz. La máxima presión sonora pico deberá ser de 130 dB SPL a 1 metro. La cobertura deberá ser de 360° horizontales (la cobertura vertical dependerá de la configuración del arreglo).

La fuente de poder interna deberá realizar la selección automática del voltaje de operación, filtrado EMI, encendido suave de corriente y supresión de picos. Los requerimientos de alimentación eléctrica deberán ser para una línea de corriente de 90 a 264 V AC a 50 Hz o 60 Hz. El rango operativo de voltaje UL y CE deberá ser de 100 V AC a 240 V AC. El consumo de corriente durante burst deberá ser de 5 A a 115 V AC y 2.5 A a 230 V AC. La corriente de empuje durante

el encendido no deberá exceder 15 A a 115 V. El tomacorriente deberá ser un PowerCon de seguridad con salida loop.

El sistema de altavoz deberá incluir el módulo de electrónica del sistema de monitoreo y control remoto RMS de Meyer Sound.

Todos los componentes del altavoz deberán estar montados en un gabinete de madera terciada multicapa con un acabado en texturizado negro. La rejilla protectora frontal deberá ser de acero negro con perforaciones hexagonales. Sus dimensiones deberán ser 575 mm de ancho x 330 mm de alto x 445 mm de fondo. Su peso deberá ser 31.75 kg.

El altavoz deberá ser el M1D-Sub de Meyer Sound.

*Operado continuamente durante dos horas con señal de ruido rosa de banda limitada con una tasa pico a promedio de 6 dB.